

CUPC-P90

Panel Mounting Guide

[Version 1.0]



COMFILE
TECHNOLOGY

컴파일 테크놀로지 주식회사

CUPC-P90 Panel Mounting Guide

1. 패널 컷 도면에 나온 치수대로, 사용자의 패널에 홀과 사각형을 따냅니다.

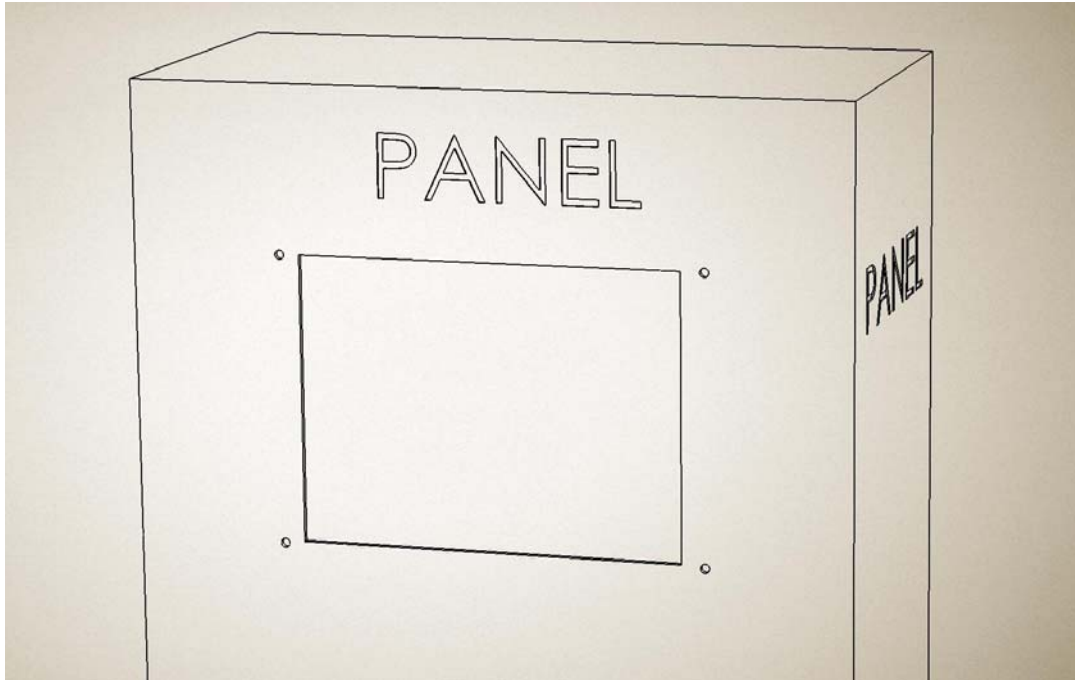

[Figure 1] Panel Cutout (Front Panel)

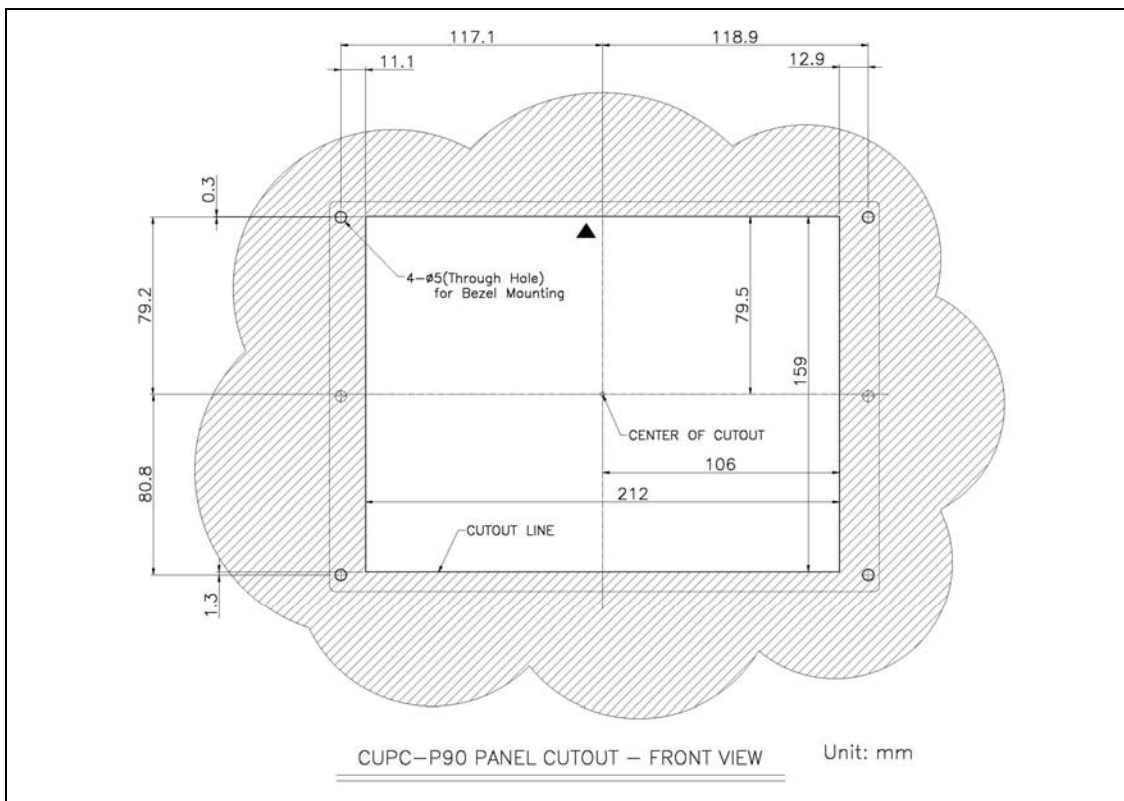

[Figure 2] Panel Cutout Drawing

CUPC-P90 Panel Mounting Guide

2. 사용자 패널의 앞쪽에서 제품의 베젤을 패널에 끼웁니다.
(베젤은 상, 하 방향이 있습니다. 베젤 뒷면 "▲ Upside" 표시를 위쪽으로 해서 끼우십시오.)

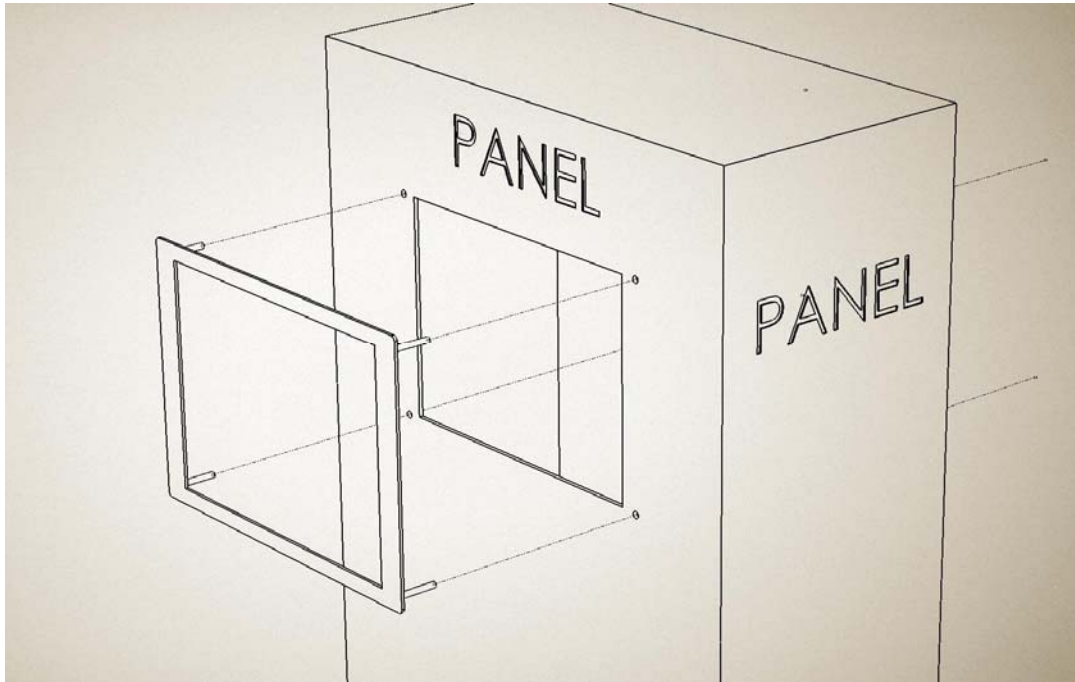

[Figure 3] Before, Bezel Mounting (Front Panel)

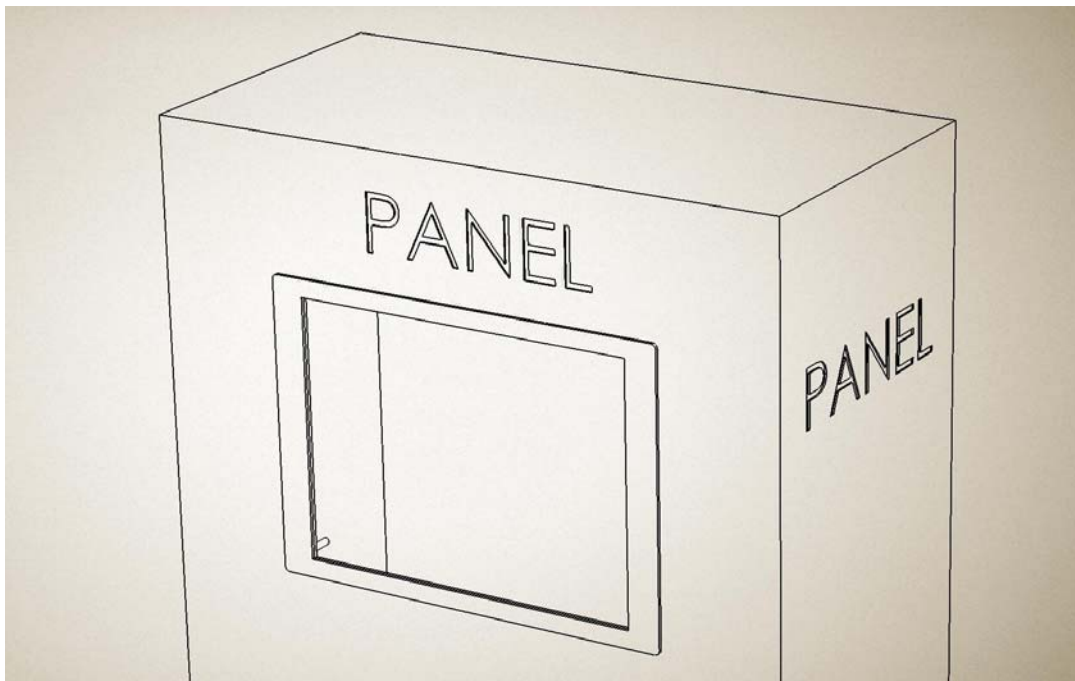

[Figure 4] After, Bezel Mounting (Front Panel)

CUPC-P90 Panel Mounting Guide

3. 사용자 패널의 뒤쪽에서, 베젤 볼트 4 개에 각각 스페이서를 끼운 뒤 본체를 끼워 넣습니다. (스페이서는 터치 보호용입니다.)

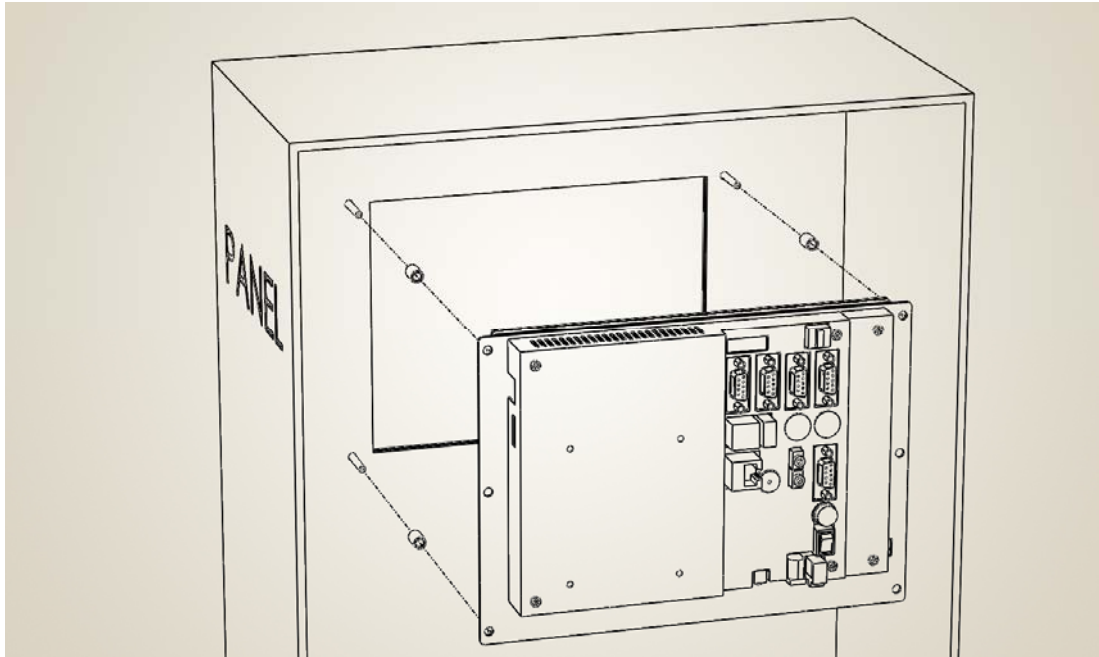

[Figure 5] Before, Spacer and Main Body Mounting (Back Panel)

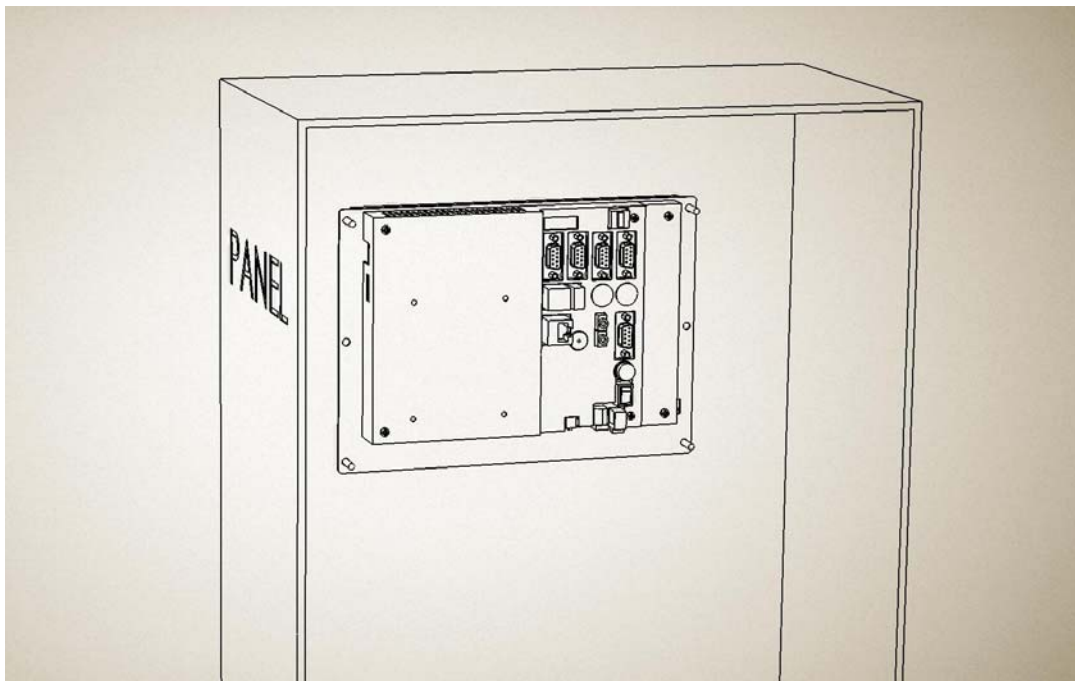

[Figure 6] After, Spacer and Main Body Mounting (Back Panel)

CUPC-P90 Panel Mounting Guide

4. 베젤 볼트 4곳에 와셔와 너트를 각각 조립하여 본체를 고정합니다.

순서는 평와셔, 스프링 와셔, 너트 순으로 끼워서 조립합니다.

(조립 시 너무 세게 체결하면 터치패드에 무리가 갑니다. 주의해서 조립 하십시오.)

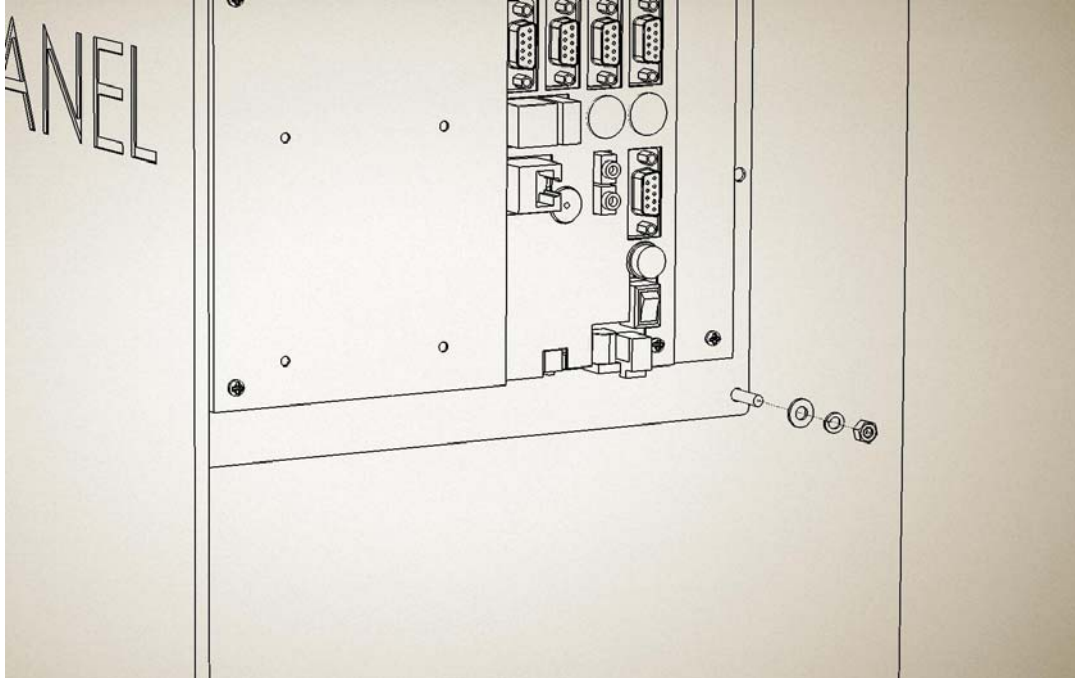

[Figure 7] Before, Washer and Nut Assy. (Back Panel)

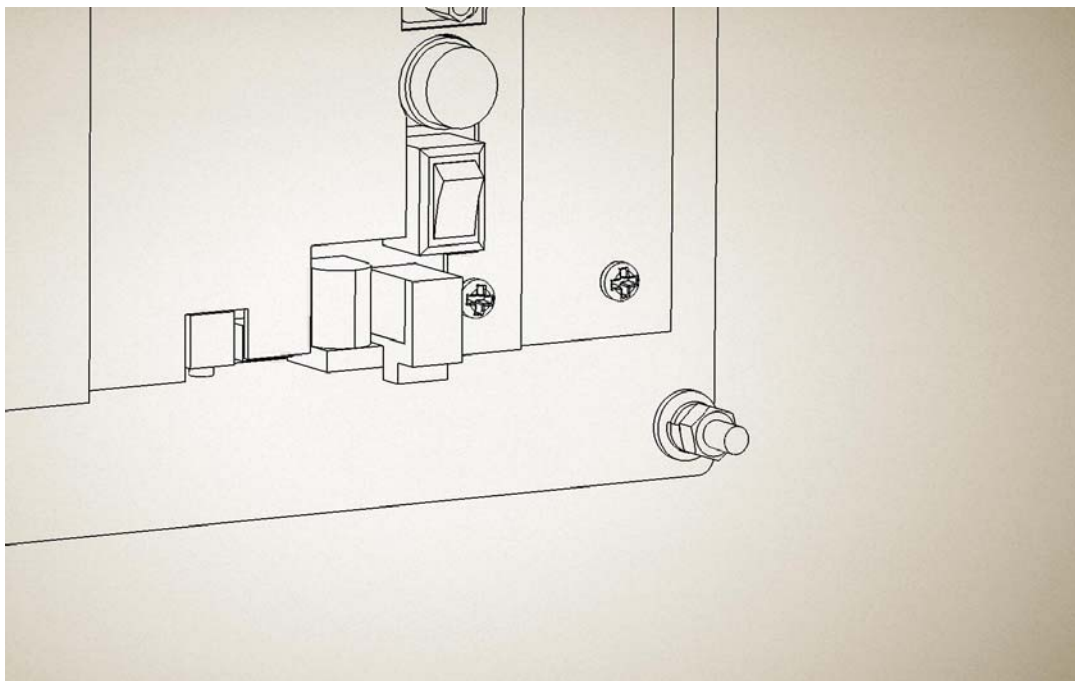

[Figure 8] After, Washer and Nut Assy. (Back Panel)